

MOTORREDUCTOR SERIE DVE2



Motorreductor integrado con un diseño compacto adecuado para ventanas cenitales en invernaderos de media/larga longitud, acorde a los nuevos estándares internacionales. Está disponible en versión de 3 RPM. El motor está equipado con salida hexagonal para el uso en modo manual, utilizando un taladro a batería en caso de ausencia de energía eléctrica.

La caja es de aluminio y los componentes tornillo/engranajes, están montados sobre cojinetes. Los motores funcionan con una frecuencia de 50-60 Hz, pueden ser fabricados con la certificación (UL/CSA) y en la versión mono fase con un condensador de gran tamaño o un interruptor de circuito para una alta capacidad de arranque.

El motorreductor está provisto de un eje de acero inoxidable de diámetro 27 mm con varias opciones: con conexión directa al tubo de maniobra, con acoplamiento mediante piños y doble cadena, con ejes para rodar poleas con cable. Cuenta con un final de carrera con un doble micro de seguridad previniendo una inversión de fases, el ajuste se realiza internamente; como una opción puede fabricarse con un potenciómetro. Dependiendo de la necesidad, se monta un final de carrera que puede tener 21-42 giros de eje (mayores bajo pedido).

Su tamaño reducido facilita el montaje en cualquier tipo de invernadero o estructura.

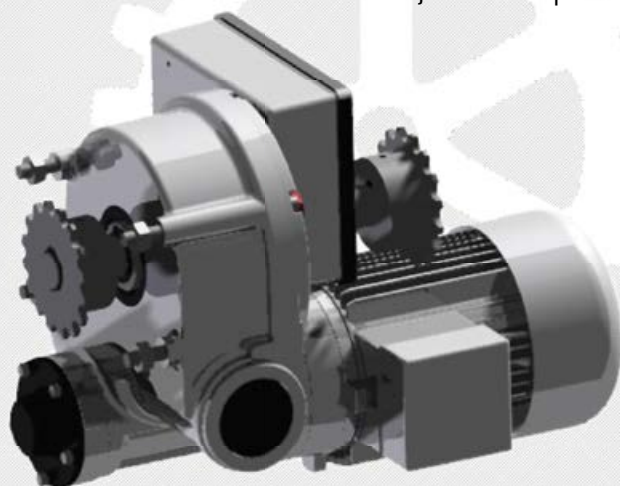

DVE2



Todos los motores eléctricos utilizados por Viale Sistemi cumplen con la Normativa CE en clase de servicio S3 - 70% [nueva Normativa IEC 60034-1]

CODE/MODELO	3 Ph - 50 Hz / 60 Hz					
	kW	A	V	RPM	Nm	kg
DVE2*1450-.....	0.37	1.2	230-440	2.6	400	20
DVE2*1475-.....	0.55	1.7	230-440	2.6	440	20
DVE2*141-.....	0.75	2.1	230-440	2.6	490	22
DVE2*950-.....	0.37	1.2	230-440	1.7	440	22

CODE/MODELO	1 Ph - 50 Hz					
	kW	A	V	RPM	Nm	kg
DVE2*1450M-.....	0.37	3.2	230	2.6	350	22
DVE2*141M-.....	0.75	5	230	2.6	430	22